

43-1 Extracteur à 2-bras avec multiplicateur de force, griffes d'extraction auto-centrantes, jusqu'à 60 mm capacité de serrage, 50 mm profondeur de serrage



DESCRIPTION

L'extracteur de petites pièces 2-bras, compact et auto-centrant, avec griffes d'extraction amplifiant la force, est utilisé pour extraire délicatement de petits roulements, engrenages et disques dans des espaces réduits et difficiles d'accès. La conception compacte et peu encombrante de l'extracteur, avec ses bras étroits s'élargissant vers les griffes, est particulièrement adaptée aux moteurs électriques. La broche libre sur la poignée en T garantit une fixation confortable et à une main de la broche dans les espaces les plus restreints.

DOMAINE D'UTILISATION

Pour extraire avec précaution les petits roulements, les roues dentées et les disques pour les espaces étroits et difficiles d'accès

BENEFIT

- Auto-centrage des griffes d'extraction par serrage manuel de la broche (auto-serrage Technology)
- Le stylo intégré, mobile au niveau de la poignée en T, garantit la conduite manuelle de la broche dans des espaces restreints.
- La conception mince des ****griffes d'extraction**** permet d'atteindre les endroits difficiles d'accès.
- Aucun autre outil n'est nécessaire pour le processus d'extraction.

UTILISATION

- Placer les griffes d'extraction extérieurement sur la pièce à extraire
- Faire pivoter les griffes sous la pièce
- Tirer manuellement la broche sous pression pour la fixation
- Commencer le mouvement du T-grip sur la tête de la broche jusqu'à ce que la pièce soit libérée

DONNÉES DE BASE

GTIN [EAN]	4021176015458
Pays d'origine	DE
Matériau de la mallette	Acier à outils
Série	43
Poids net [kg]	0,22 kg
Contenu de l'emballage	1 pièce
Loi sur les emballages	PAP 21
Capacité de distribution dans le monde entier	Oui (REACH, RoHS, POP, PROP65, TSCA)

PIÈCES DE RECHANGE

- 43-1-206_Broche hydraulique
- 43-1-50-P_Crochet d'extracteur (Paire)
- 43-1-T_Traverse
- 43-2-70-P_2 crochets d'extracteur (paire)

IMAGE DE CANDIDATURE

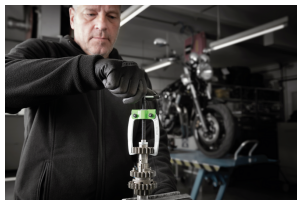

Extracteur à 2-bras avec multiplicateur de force, griffes d'extraction auto-centrantes, jusqu'à 60 mm capacité de serrage, 50 mm profondeur de serrage

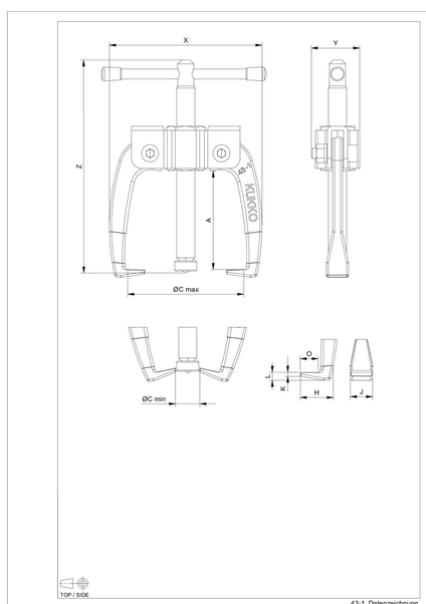

Abréviation	Attribut	Wert
X	Largeur totale [mm]	78 mm
Y	Profondeur totale [mm]	22 mm
Z	Hauteur totale [mm]	107 mm
A	Profondeur de serrage de l'extraction extérieure [mm]	50 mm
Cmin	Envergure de l'extraction extérieure (min.) [mm]	0 mm
Cmax	Portée de l'arrachage extérieur (max.) [mm]	60 mm
K	Épaisseur du pied du crochet à l'extrémité (épaisseur de la griffe K) [mm]	2 mm
J	Largeur de la base du crochet (largeur de la griffe J) [mm]	11 mm
O	Profondeur utile du pied du crochet (profondeur utile de la griffe O) [mm]	10 mm
H	Profondeur totale du pied du crochet (profondeur totale de la griffe H) [mm]	19 mm
L	Épaisseur totale des griffes (L+1mm) (distance entre les griffes et la base) [mm]	5 mm
Fmax	Force de traction maxi [t]	1 t
Fmax	Force de traction maxi [kN]	10 kN